

Sturzpad-Kit YAMAHA YZF-R1 ('09 -)

Frame Slider Kit YAMAHA YZF-R1 ('09 -)

Montagehinweise

ACHTUNG: Die Montage dieses Produktes kann kompliziert sein und erfordert ein gutes technisches Verständnis. Wenn Sie unsicher sind, lassen Sie Montage und Wartung durch eine Fachwerkstatt durchführen. SW-MOTEC übernimmt keine Haftung für Schäden, die durch eine unsachgemäße Montage verursacht wurden.

Alle vom Motorrad gelösten Schrauben sind gemäß Herstellerangaben wieder zu montieren, oder mit von SW-MOTEC gelieferten Schrauben zu ersetzen. Falls nicht anderweitig definiert, diese Schrauben nach Tabelle anziehen.

M6	9,6 Nm
M10	46 Nm
M12	79 Nm

Gegebenenfalls Schrauben mit flüssiger Schraubensicherung einkleben.

Prüfen Sie nach 50 km alle Verbindungen auf festen Sitz.

Technische Änderungen vorbehalten. Irrtümer ausgenommen.

SW-MOTEC GmbH & Co. KG
Ernteweg 8/10
35282 Rauschenberg
Germany

Tel. +49 (0) 64 25/8 16 8-00
Fax +49 (0) 64 25/8 16 8-10

info@sw-motech.com
www.sw-motech.com

Mounting Instructions

ATTENTION: The assembly of this product can be complicated and requires a good technical understanding. If you are not sure of how to do this, have a specialty garage perform the mounting and service. SW-MOTEC accepts no liability for damages caused by improper installation.

All screws, bolts and nuts, including all replacement hardware provided by SW-MOTEC, should be tightened to the torque specified in the OEM maintenance manual for your motorcycle. If no torque specifications are provided in the OEM maintenance manual, the following torques may be used:

M6	9,6 Nm
M10	46 Nm
M12	79 Nm

All screws, bolts and nuts should be checked after driving the first 50 km to ensure that all are tightened to the proper torque.

Medium strength liquid thread-locker (i.e., "Loctite") should be used to secure all screws, bolts and nuts.

Subject to change. Not responsible for typos.

1

Sturzpad
Frame Slider



STP.00.590.001 02

Anzahl/ Pcs. 2

2

Logoplatte
Logo Plate



LOG.00.000.001 02

Anzahl/ Pcs. 2

3

Gewindefurchende
Schraube
Self-tapping Screw



M3 x 6 GEFU

Anzahl/ Pcs. 4

STP.00.590.10000/B

4

Adapterplatte
Adapter Plate



STP.00.590.002 00

Anzahl/ Pcs. 2

5

Basisplatte
Mounting Plate



STP.00.590.003 02

Anzahl/ Pcs. 2

6

Innensechskant-
schraube
Hexagon Socket Screw



M6 x 40 DIN 912

Anzahl/ Pcs. 4

STP.06.590.80400/B

7

Innensechskant-
schraube
Hexagon Socket Screw



M10 x 45 DIN 912

Anzahl/ Pcs. 2

8

Unterlegscheibe
Washer



A 10,5 DIN 125

Anzahl/ Pcs. 2

9

Distanzbuchse
Spacer



Da:20 Di:10,5 h:5

Anzahl/ Pcs. 2

10

Distanzbuchse
Spacer



Da:25 Di:10,5 h:23

Anzahl/ Pcs. 2

16

Anbaublech
Mounting Bracket



rechte Seite/right side

STP.06.590.005 00

Anzahl/ Pcs. 1

17

Sechskantschraube
Hexagon Screw



FEINGEWINDE

M12 x 1,25 x 60 DIN 961

Anzahl/ Pcs. 1

18

Distanzbuchse
Spacer



Da:25 Di:12,5 h:5,5

Anzahl/ Pcs. 1

19

Sechskantschraube
Hexagon Screw



M6 x 30 DIN 933

Anzahl/ Pcs. 1

20

Unterlegscheibe
Washer



A 6,4 DIN 125

Anzahl/ Pcs. 1

11

Anbaublech
Mounting Bracket



linke Seite/left side

STP.06.590.006 01

Anzahl/ Pcs. 1

12

Sechskantschraube
Hexagon Screw



FEINGEWINDE

M12 x 1,25 x 100 DIN 961

Anzahl/ Pcs. 1

13

Distanzbuchse
Spacer



Da:25 Di:12,5 h:5,5

Anzahl/ Pcs. 1

14

Sechskantschraube
Hexagon Screw



M6 x 20 DIN 933

Anzahl/ Pcs. 1

15

Unterlegscheibe
Washer



A 6,4 DIN 125

Anzahl/ Pcs. 1

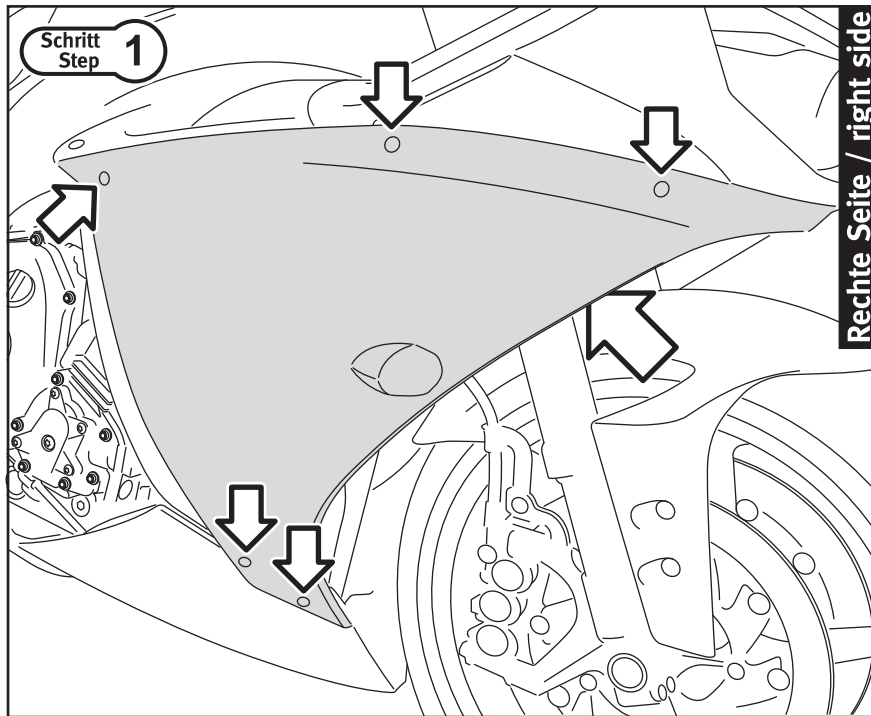

1.- Demontieren Sie beidseitig die vorderen Seitenverkleidungen. Lösen Sie dazu die markierten Verbindungen.

1.- Loosen the marked connections and remove the front covers on both sides of the motorcycle.

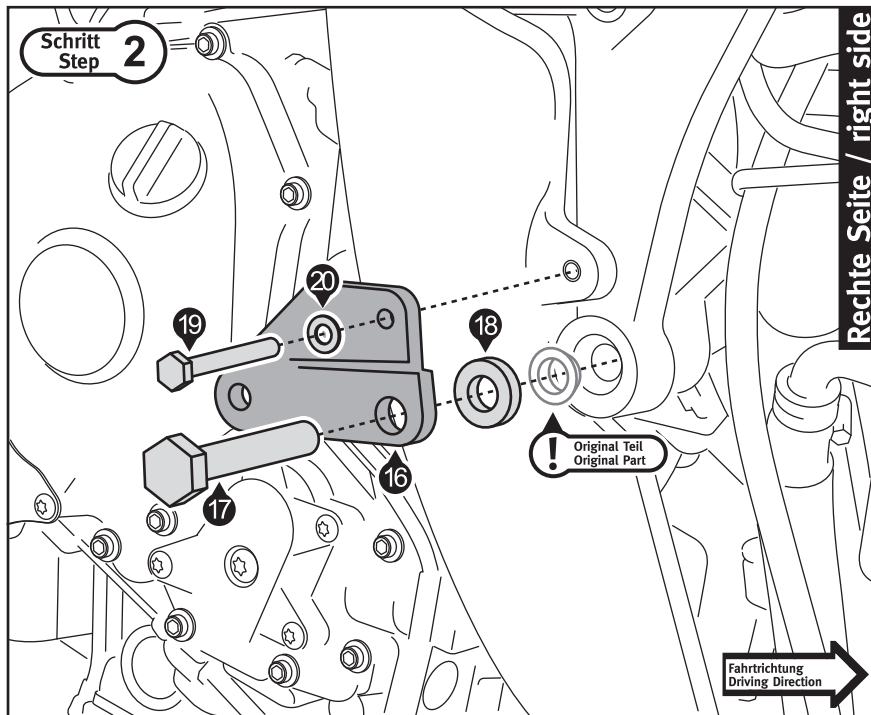

2.- Demontieren Sie die originale Motorhalte-schraube auf der rechten Fahrzeugseite. Verschrauben Sie nun Anbaublech (16), wie in der Zeichnung gezeigt. Achten Sie auf das vom Hersteller vorgeschriebene Anzugsmoment. Sichern Sie alle Schrauben mit flüssiger Schraubensicherung.

2.- Remove the original engine bolt on the right side. Attach mounting bracket (16) as shown. Pay attention to the manufacturer's specified torque. Secure all screws with liquid thread locker.

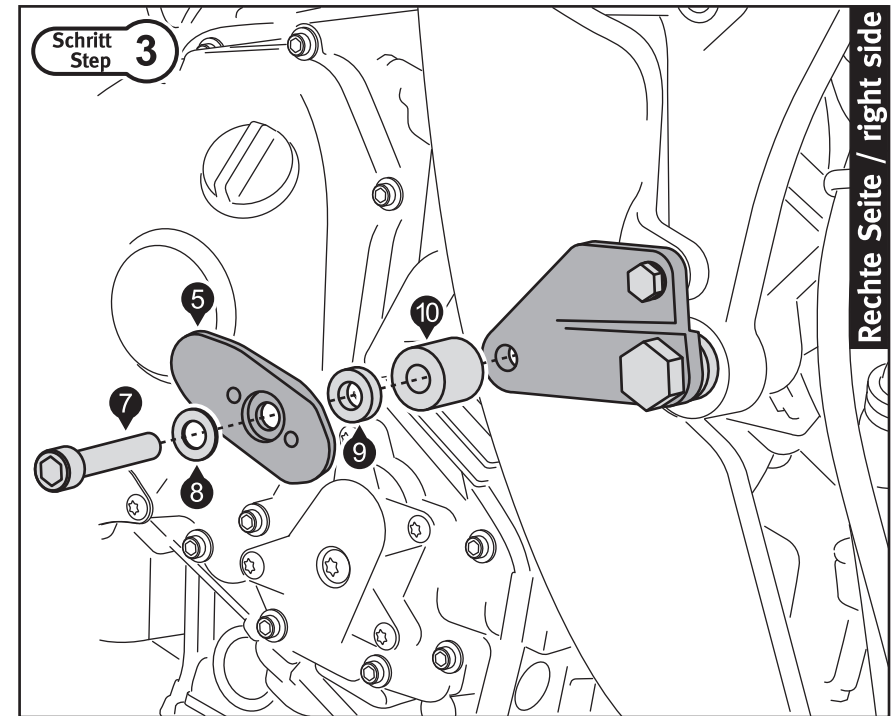

3.- Montieren Sie nun die gezeigten Teile. Richten Sie vor dem Anziehen der Schraube (7) die Basisplatte (5) entsprechend der Linienführung des Fahrzeugs aus. Ziehen Sie die Schraube (7) an. Flüssige Schraubensicherung verwenden.

3.- Attach the shown parts. Adjust the mounting plate (5) according to the alignment of the motorcycle. Then tighten screw (7). Use liquid thread locker.

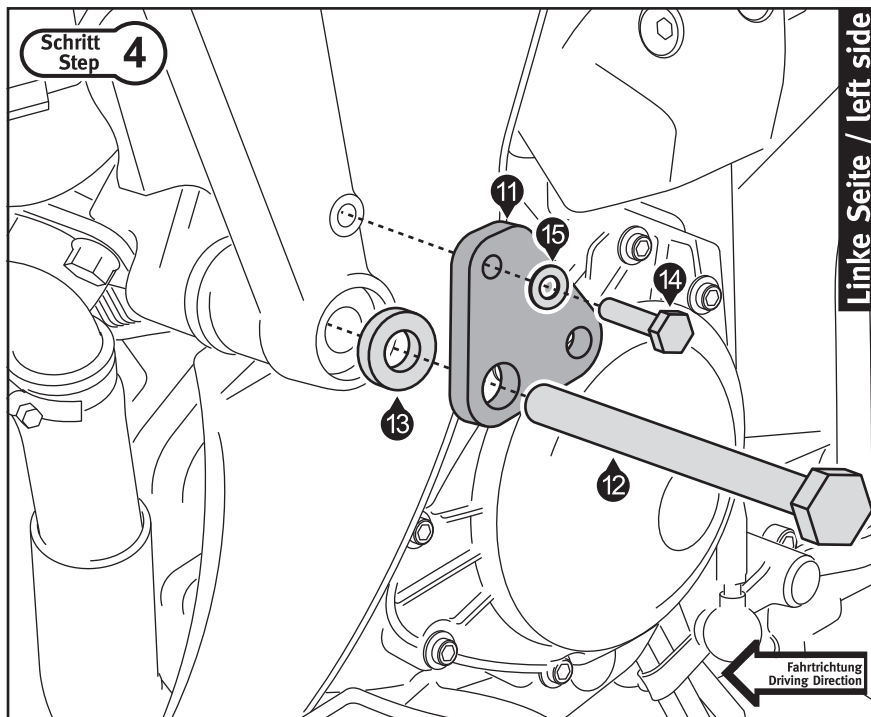

Linke Seite / left side

Schritt Step 4

4.- Demontieren Sie nun die originale Motorhalte-schraube auf der linken Fahrzeugseite. Verschrauben Sie das Anbaublech (11), wie in der Zeichnung gezeigt. Achten Sie auf das vom Hersteller vorgeschriebene Anzugsmoment. Sichern Sie alle Schrauben mit flüssiger Schraubensicherung.

4.- Remove the original engine bolt on the left side. Attach mounting bracket (11) as shown. Pay attention to the manufacturer's specified torque. Secure all screws with liquid thread locker.

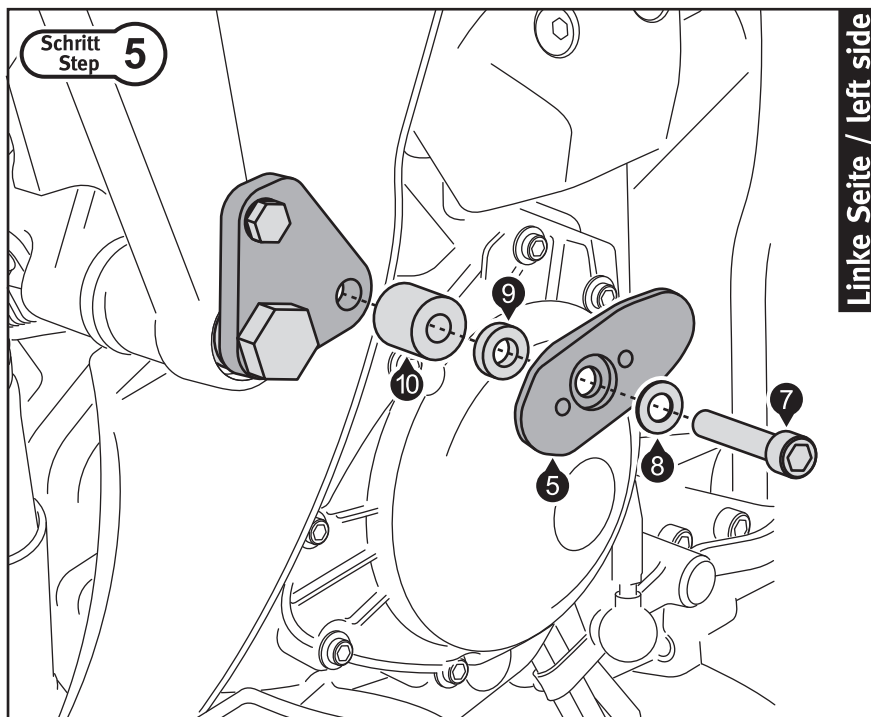

Linke Seite / left side

Schritt Step 5

5.- Montieren Sie nun die gezeigten Teile. Richten Sie vor dem Anziehen der Schraube (7) die Basisplatte (5) entsprechend der Linienführung des Fahrzeugs aus. Ziehen Sie die Schraube (7) an. Flüssige Schraubensicherung verwenden.

5.- Attach the shown parts. Adjust the mounting plate (5) according to the alignment of the motorcycle. Then tighten screw (7). Use liquid thread locker.

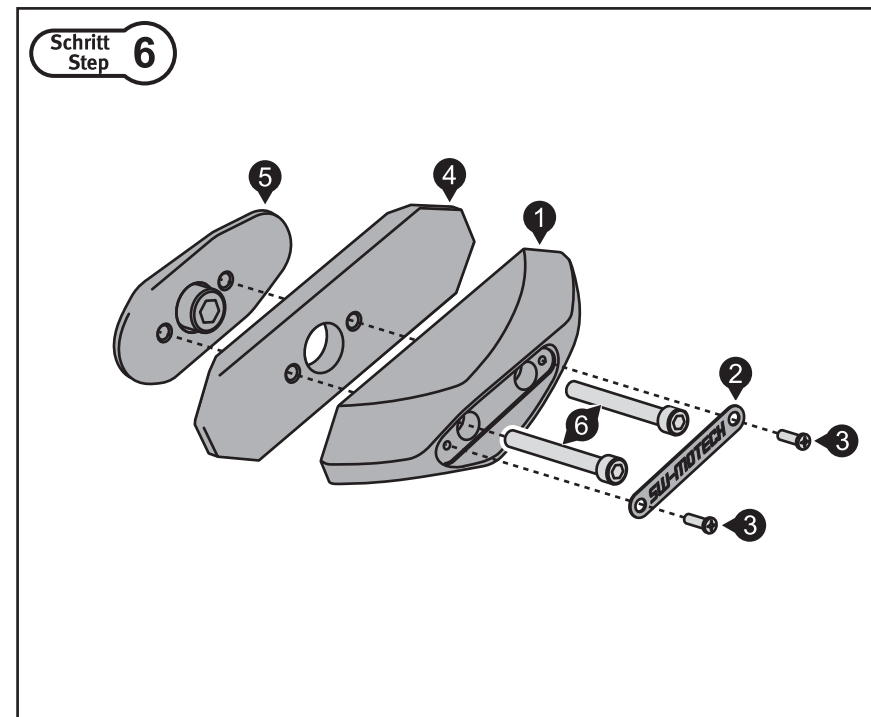

Schritt Step 6

6.- Montieren Sie nun beidseitig die gezeigten Teile auf den Basisplatten (5). Bitte verwenden Sie flüssige Schraubensicherung, um die Schrauben (6) zu sichern. Montieren Sie abschließend die beiden Seitenverkleidungen.

6.- Mount the shown parts at the base plates (5) at both sides of the motorcycle. Use liquid thread locker to secure screws (6). Finally attach the both front covers at the motorcycle.